

PLUTONBOLT: Goujon d'ancrage



en cours

Acier zingué blanc (PTB)

Acier galvanisé à chaud (PTBG)

Inox A4 (PTBSS)

Ecrou et rondelle montés

Filetage long

Acier haute résistance pour des performances

Douille en 3 éléments garantissant une expansion

Bague en inox A2

Marquage en tête permettant de vérifier la profondeur d'ancrage effective du goujon en place. Extrémité protégeant le filetage lors de la pose.

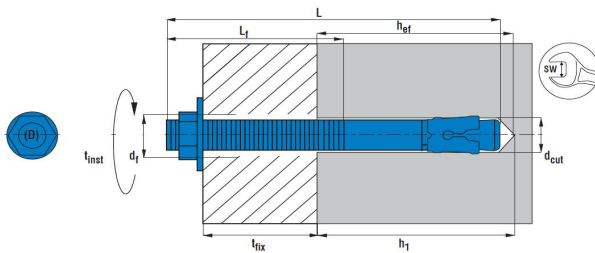

Ref. acier zingué	Ref. acier galva	Ref. Inox A4	L	t _{fix}	d _{cut}	h ₁	d ₁	h _{ef}	t _{inst}	SW	L _f	(D)	
04PTB06045	-	-	45	2	6	45	7	30	5	10	20	-	M6
04PTB06055	-	PTB06055SS	55	4	6	55	7	40	5	10	30	-	
04PTB06085	-	-	85	35	6	55	7	40	5	10	50	-	
04PTB08050	-	PTB08050SS	50	2	8	55	9	40	5	13	22	-	M8
04PTB08065	PTB08065G	PTB08065SS	65	5	8	65	9	50	15	13	35	C	
04PTB08075	PTB08075G	-	75	15	8	65	9	50	15	13	45	E	
04PTB08080	-	PTB08080SS	80	20	8	65	9	50	15	13	51	G	M10
04PTB08090	-	-	90	30	8	65	9	50	15	13	61	I	
04PTB08100	-	PTB08100SS	100	40	8	65	9	50	15	13	70	M	
04PTB08115	PTB08115G	-	115	55	8	65	9	50	15	13	80	N	M12
04PTB08130	-	-	130	70	8	65	9	50	15	13	90	Q	
04PTB08160	-	-	160	100	8	65	9	50	15	13	115	T	
04PTB10065	-	PTB10065SS	65	2	10	70	12	50	25	17	30	-	M16
04PTB10075	PTB10075G	PTB10075SS	75	5	10	80	12	60	25	17	40	E	
04PTB10090	PTB10090G	PTB10090SS	90	20	10	80	12	60	25	17	55	G	
04PTB10100	-	-	100	30	10	80	12	60	25	17	60	F	M20
04PTB10120	PTB10120G	PTB10120SS	120	50	10	80	12	60	25	17	80	I	
04PTB10150	-	-	150	80	10	80	12	60	25	17	110	K	
04PTB12080	-	PTB12080SS	80	3	12	90	14	65	45	19	35	-	M16
04PTB12100	PTB12100G	PTB12100SS	100	15	12	95	14	70	45	19	45	C	
04PTB12120	-	-	120	35	12	95	14	70	45	19	65	E	
04PTB12140	PTB12140G	PTB12140SS	140	55	12	95	14	70	45	19	85	I	M20
04PTB12180	-	-	180	95	12	95	14	70	45	19	120	K	
04PTB12210	-	-	210	125	12	95	14	70	45	19	150	T	
04PTB12230	-	-	230	145	12	95	14	70	45	19	170	P	
04PTB16100	-	-	100	2	16	105	18	75	110	24	40	-	M16
04PTB16115	-	-	115	5	16	115	18	85	110	24	55	C	
04PTB16125	-	PTB16125SS	125	20	16	115	18	85	110	24	65	G	
04PTB16150	-	PTB16150SS	150	45	16	115	18	85	110	24	85	K	M20
04PTB16175	-	PTB16175SS	175	70	16	115	18	85	110	24	105	M	
04PTB16200	-	PTB16200SS	200	95	16	115	18	85	110	24	130	Q	
04PTB20130	-	-	130	5	20	135	22	100	180	30	65	C	M20
04PTB20160	-	PTB20160SS	160	35	20	135	22	100	180	30	85	E	
04PTB20215	-	-	215	90	20	135	22	100	180	30	120	I	

RECOMMANDE DANS (K_n)

Matériaux	M6	M8	M10	M12	M16	M20
Béton	2.0	4.0	5.0	5.5	9.6	15.3

Ø: diamètre (mm)
L: longueur
t_{fix}: épaisseur maxi pièce à fixer (mm)
d_{cut}: diamètre de perçage (mm)
h₁: profondeur de perçage (mm)
d_f: diamètre de perçage de la pièce à fixer (mm)
h_{ef}: profondeur d'ancrage effective
t_{inst}: couple de serrage (N_m)
SW: Ouverture de clé
(D): Lettre d'identification
L_f: Longueur de filetage

Bétabolt: vis à béton

Vis en acier zingué pour béton, parpaing, brique pleine ou creuse. Constituée d'une embase crantée, d'un double filet et d'une hexagonale. Vissage directement dans le support à l'aide d'une clé. Disponible en huit longueurs de 30 à 150 mm et en six diamètres de 5 à 16 mm.

En acier zingué Version Tête Hexagonale (BT)

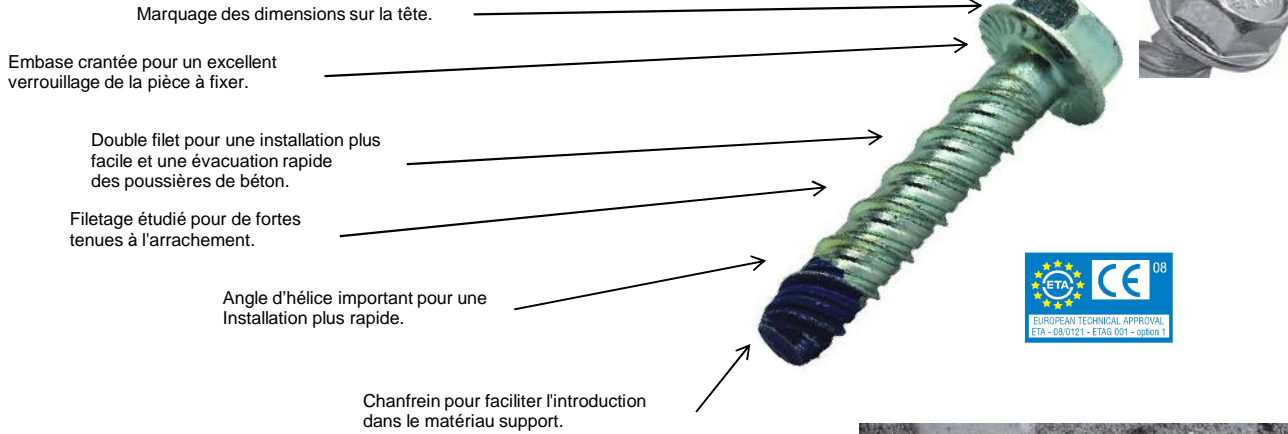

VIS BETON BÉTABOLT

	Ref:	L	t _{fix}	d _{cut}	h ₁	d _f	h _{ef}	t _{inst}	SW	(D)
M5	04BT005050	50	25	5	35	7	25	12	7	5/50
	04BT065030	30	5	6.5	40	8	25	13	10	6.5/30
M6.5	04BT065050	50	25	6.5	40	8	25	13	10	6.5/50
	04BT065075	75	50	6.5	40	8	25	13	10	6.5/75
M8	04BT065100	100	75	6.5	40	8	25	13	10	6.5/100
	04BT080050	50	15	8	55	10	35	17	13	8/50
M10	04BT080075	75	40	8	55	10	35	17	13	8/75
	04BT080100	100	65	8	55	10	35	17	13	8/100
M12	04BT100060	60	20	10	65	12	40	22	17	10/60
	04BT100075	75	35	10	65	12	40	22	17	10/75
M16	04BT100100	100	60	10	65	12	40	22	17	10/100
	04BT100120	120	80	10	65	12	40	22	17	10/120
M12	04BT120075	75	25	12	75	15	50	25	19	12/75
	04BT120100	100	50	12	75	15	50	25	19	12/100
M16	04BT120150	150	100	12	75	15	50	25	19	12/150
	04BT160100	100	35	16	100	19	65	30	24	16/100
	04BT160150	150	85	16	100	19	65	30	24	16/150

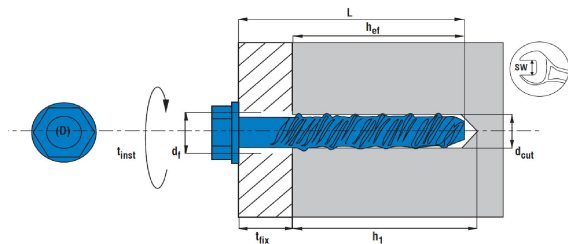

Ø: diamètre (mm)
L: longueur
t_{fix}: épaisseur maxi pièce à fixer (mm)
d_{cut}: diamètre de perçage (mm)
h₁: profondeur de perçage (mm)
d_f: diamètre de perçage de la pièce à fixer (mm)
h_{ef}: profondeur d'ancrage effective
t_{inst}: couple de serrage (N_m)
SW: Ouverture de clé
(D): Lettre d'identification

► Mise en oeuvre:

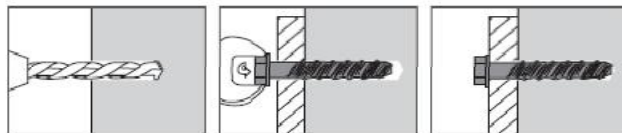

Visser directement la vis dans le support.

Tenue de la vis (Kn)

Matériaux	M5	M6.5	M8	M10	M12	M16
Béton	2.6	9.0	14.2	18.1	27.7	32.9
Parpaing	1.5	5.6	9.2	14.8	18.2	23.1
Brique pleine	2.0	6.6	12.5	17.2	-	-
Brique creuse	0.8	2.1	3.0	3.1	-	-

Couple de serrage maximim (N_m)

Matériaux	M5	M6.5	M8	M10	M12	M16
Béton	8	15	45	55	80	100
Parpaing	8	15	15	20	55	80
Brique pleine	8	15	15	40	80	100

SZ: Cheville de sécurité

 Acier avec boulon TH (SZ)

 Acier avec tige filetée (SZB)

Ø: diamètre (mm)
L: longueur
 t_{fix} : épaisseur maxi pièce à fixer (mm)
 d_{cut} : diamètre de perçage (mm)
 h_1 : profondeur de perçage (mm)
 d_f : diamètre de perçage de la pièce à fixer (mm)
 h_{ef} : profondeur d'ancrage effective
 t_{inst} : couple de serrage (N_m)
SW: Ouverture de clé

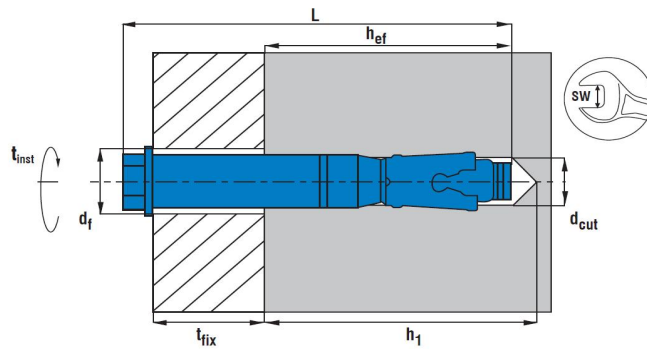

	Réf. SZ	Réf. SZB	L.SZ	L.SZB	t_{fix}	d_{cut}	h_1	d_f	h_{ef}	t_{inst}	SW
M6	04SZ10/0	04SZB10/0	60	69	2	10	65	12	50	12	10
	04SZ10/10	04SZB10/10	70	79	10						
	04SZ10/30	04SZB10/30	90	99	30						
M8	04SZ12/0	04SZB12/0	70	82	2	12	80	14	60	30	13
	04SZ12/10	04SZB12/10	80	92	10						
	04SZ12/30	04SZB12/30	100	112	30						
M10	04SZ12/50	04SZB12/50	120	132	50						
	04SZ15/0	04SZB15/0	85	98	2	15	95	17	71	50	17
	04SZ15/15	04SZB15/15	100	113	15						
M12	04SZ15/25	04SZB15/25	110	123	25						
	04SZ15/45	04SZB15/45	130	143	45						
	04SZ18/0	04SZB18/0	100	115	2	18	105	20	80	80	19
M16	04SZ18/10	04SZB18/10	110	125	10						
	04SZ18/40	04SZB18/40	140	155	40						
	04SZ24/20	04SZB24/20	140	161	20	24	130	26	100	120	24
	04SZ24/50	04SZB24/50	170	191	50	24	130	26	100	120	24



► **Avantages:**

- Large rondelle d'appui.
- Bague en matière synthétique permettant un placage efficace.
- La douille en 3 éléments garantit une expansion équilibrée et bien répartie.
- Acier 8,8 pour du M8 à M16 pour des performances importantes.

► **Mise en oeuvre:**

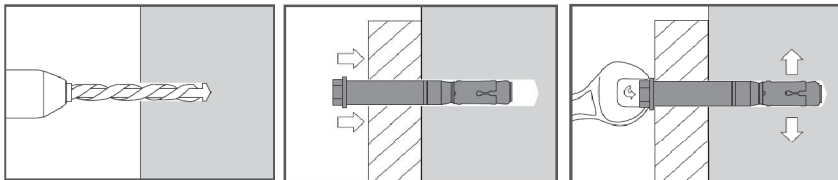

Charges de rupture (daN)

Matériaux	M6	M8	M10	M12	M16
Béton	6.4	7.9	11.9	13.9	19.9
Béton fissuré	2.0	4.8	6.4	9.9	13.9

SA: Cheville de frappe

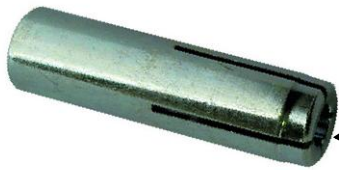

Ancrage de la cheville avant la mise en place des charges

Cheville à faible profondeur d'ancrage

Expansion contrôlée par outil de pose. (SG)

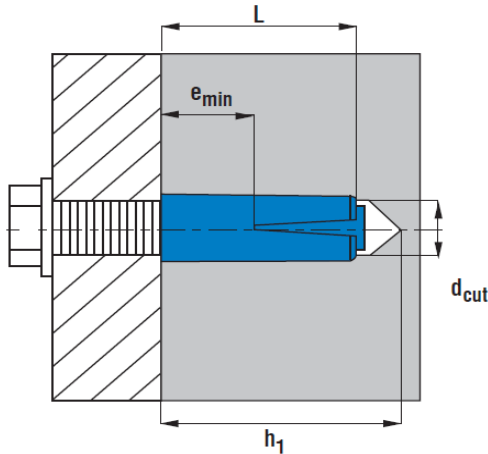

L: longueur
d_{cut}: diamètre de perçage (mm)
h₁: profondeur de perçage (mm)
e_{min}: longueur de filetage intérieur

CHEVILLE DE FRAPPE ACIER

M6
M8
M10
M12
M16

Réf	L	d _{cut}	h ₁	Long. Filetage intérieur
04SA06	25	8	28	11
04SA08	30	10	33	13
04SA10	40	12	43	15
04SA12	50	15	53	19
04SA16	60	20	65	25

► Mise en oeuvre:

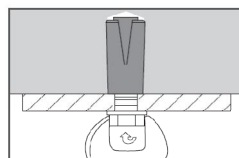
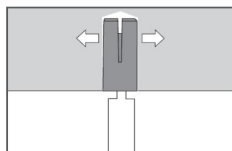
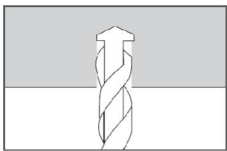

Important:
Respecter la longueur de vis par rapport à la longueur de filetage de la cheville.

Outil de pose pour cheville de frappe

OUTIL DE POSE

Ref :	Désignation	Cond.
04SG12	Outil de pose M12	1
04SG16	Outil de pose M16	1



Permet de contrôler l'expansion.